

ShingleVent II

инструкция по монтажу



ShingleVent® II

SHINGLE-OVER RIDGE VENT

Инструкция по монтажу



1. Внимательно ознакомьтесь с инструкцией по монтажу (печатный вариант вложен в каждую упаковку, кроме этого, на внешней стороне упаковки изображены основные этапы монтажа ShingleVent II).
2. Изучите правила и меры безопасности (ПМБ) перед началом проведения работ.
3. Руководствуйтесь ПМБ и настоящей инструкцией при проведении монтажных работ.
4. Подготовьте средства страховки и индивидуальной защиты при работе на высоте: стремянка; страховочные стропы; пояс монтажника; защитный головной убор; защитные очки; перчатки.
5. Подготовьте инструмент и расходные материалы, необходимые для проведения монтажных работ: разметочный шнур; карандаш строительный; нож; молоток (гвоздепистолет); ножовка (пила дисковая); рулетка; дрель (шуруповерт) или отвертка; монтажный пистолет; битумная мастика (кровельный клей) или дополнительный подкладочный ковер; крепеж.
6. Подготовьте коньковую вентиляцию ShingleVent II: распакуйте картонную упаковку; визуальным осмотром убедитесь в наличии фильтрующего элемента и отсутствии заводских дефектов.
7. Подготовьте кровлю к монтажу ShingleVent II: удалите существующие элементы кровельного покрытия (коньковую черепицу) с конька/ребра крыши Рис.1; произведите разметку вентиляционного канала (для этого, в качестве шаблона, используйте специальные продольные метки на ShingleVent II); посредством разметочного шнура и карандаша (мела) очертите контур вентиляционного канала (так, как это показано на Рис.7, 8, 9); установите глубину надпила дисковой пилы, так, чтобы избежать повреждения стропил и ферм крыши (следуйте рисункам приведенным ниже); аккуратно, по разметочной линии, не повреждая структуру кровельного пирога и не изменяя несущей способности крыши, выпилите отверстие (произведя вертикальный срез, если это возможно) в сплошном основании крыши Рис.2; удалите лишние фрагменты сплошного основания, очистите вентиляционный канал от мусора (опилок и других инородных предметов); используя подкладочный ковер (на основе стеклоткани) или битумную мастику (кровельный клей), добейтесь ровной однородной поверхности по линии примыкания нижней кромки ShingleVent II к кровельному покрытию.

*Помните, что коньковая вентиляция ShingleVent II должна плотно и герметично примыкать к кровельному покрытию. Особое внимание следует обратить на кровельные покрытия с неоднородным рельефом, гонты которых имеют многослойную структуру Рис. 10.**

8. Подготовьте крепеж: он должен прочно и надежно фиксировать ShingleVent II к основанию крыши; в качестве крепежного элемента допускается применение кровельных гвоздей, стандарт которых, аналогичен тем, что используются при монтаже кровельного покрытия.**
9. Установите ShingleVent II: распределите элементы коньковой вентиляции ShingleVent II от одного края крыши к другому, по всей длине конька/ребра***; торцевые части коньковой вентиляции необходимо доводить до края крыши Рис.3, располагая на одном уровне с фронтонами (это повышает производительность системы вентиляции и улучшает внешний вид дома); надежно зафиксируйте фильтрующий элемент между черепицей и нижней частью коньковой вентиляции; убедитесь, что фильтрующий элемент находится по центру, непосредственно над вентиляционным каналом и полностью его перекрывает; опорные ребра (поперечный силовой набор) ShingleVent II должны равномерно и плотно примыкать к поверхности крыши. Прикрепите первый элемент (секцию) к сплошному основанию гвоздями, через специальные технологические отверстия в ShingleVent II Рис.4; последовательно фиксируйте оставшиеся элементы ShingleVent II до противоположного края (торца) крыши.

Последний элемент (секция) должен располагаться на одном уровне с краем (торцом) крыши. Укладку желательно заканчивать целым элементом. Если этого не удастся сделать (целый элемент не помещается), то необходимо отрезать последний элемент (секцию) под нужную длину Рис.5. Обратите внимание, что торцевая часть крыши должна заканчиваться целой (не резанной) частью ShingleVent II.

10. Закрепите кровельное покрытие на ShingleVent II: прибейте гвоздями коньковую черепицу (гвозди должны быть достаточно длинными, чтобы полностью проникать в обшивку крыши); забивайте гвозди по специальным разметочным линиям, нанесенным на элементы ShingleVent II Рис.6.

Будьте внимательны и осторожны, используя гвоздепистолет, особенно при укладке коньковой черепицы поверх ShingleVent II. Помните, что гвозди должны входить в основание крыши не деформируя ShingleVent II. Гвозди, забитые слишком глубоко, ведут к образованию вмятин и повреждению, как коньковой черепицы, так и элементов коньковой вентиляции. Гвозди, забитые недостаточно глубоко, могут привести к отходу ShingleVent II от поверхности крыши и как следствие к его дальнейшему срыву.

ВАЖНАЯ ИНФОРМАЦИЯ:

Оставляйте всегда открытыми дренажные отверстия, находящиеся в нижней части ShingleVent II (Рис. 10).

* При монтаже ShingleVent II поверх стандартной однослойной 3-таб (трехлепестковой) черепицы дополнительного уплотнения не требуется.

** Для крепежа следует использовать кровельные гвозди стойкие к воздействию коррозии, со следующими параметрами: диаметр ножки – от 2,8 мм. до 3,2 мм.; диаметр шляпки – не менее 9,5 мм.; длина подбирается с учетом толщины сплошного основания из расчета, что гвоздь должен проходить сквозь сплошное основание и выступать из него на 3 – 4 мм.

*** При монтаже в холодное время года, на случай линейного расширения, оставляйте зазор 3 – 4 мм. между соседними элементами ShingleVent

ShingleVent® II

SHINGLE-OVER RIDGE VENT

Инструкция по монтажу



ShingleVent II для крыш с уклоном скатов от 14 град. до 55 град.
ShingleVent II-7 и II-9 для крыш с уклоном скатов от 14 град. до 45 град.

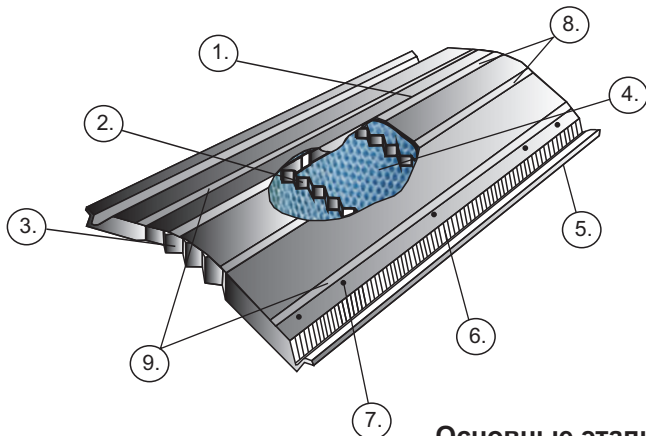

Основные элементы ShingleVent II

1. Внешние продольные ребра жесткости.
2. Внутренние поперечные ребра жесткости.
3. Торцевой выпускной клапан.
4. Всесезонный фильтрующий элемент.
5. Дефлектор (внешний отбойник).
6. Вентиляционный канал.
7. Отверстия для крепежа.
8. Мерные линии (шаблон).
9. Направляющие для крепежа коньковой черепицы.

Основные этапы монтажа ShingleVent II

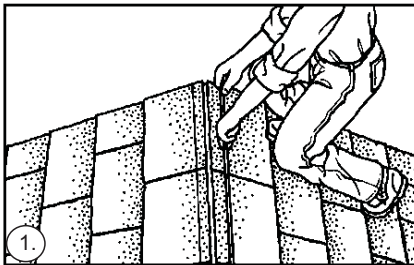

1. Удалите коньковую черепицу (см. п.7 настоящей инструкции). Используя разметочный шнур и карандаш (мел), произведите разметку вентиляционного канала (см. Рис.7, 8, 9).

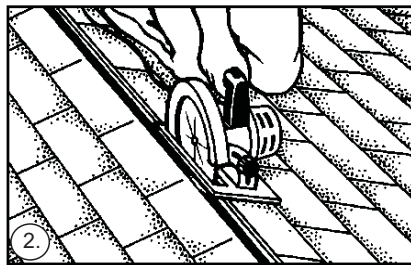

2. Выпилите отверстие в сплошном основании крыши. Избегайте повреждения стропил и ферм крыши (см. Рис. 7, 8, 9, 10). Освободите отверстие от мусора (см. п.7 настоящей инструкции).



3. Распределите элементы вентиляции по коньку крыши, непосредственно над выпиленным каналом. Убедитесь в том, что фильтр надежно закреплен, а опорные ребра элементов равномерно и плотно примыкают к кровле (см. п. 9 настоящей инструкции).

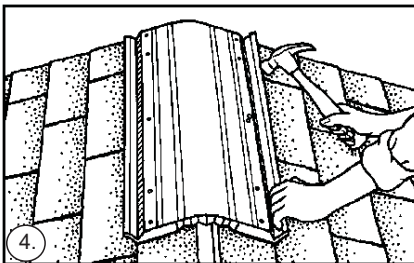

4. Начиная от края крыши, прикрепите первый элемент к сплошному основанию гвоздями, через специальные технологические отверстия. Убедившись, что фильтр находится по центру вентиляционного канала, последовательно прибейте оставшиеся секции.

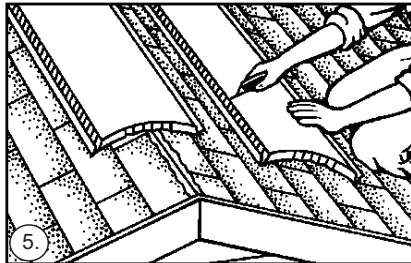

5. Отрежьте последнюю секцию под нужную длину. Закрепите последнюю секцию не резанной стороной так, что бы она располагалась на одном уровне с краем крыши.

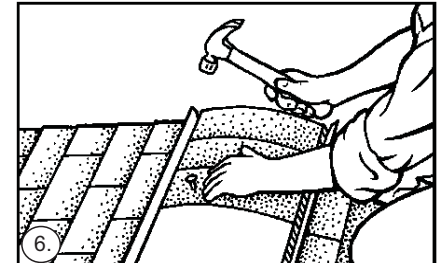

6. Прибейте гвоздями коньковую черепицу по специальным разметочным линиям, Рис.10. Гвозди должны быть достаточно длинными, чтобы полностью проникать в основание крыши (см. п.10 настоящей инструкции).

Формирование конькового вентиляционного канала

Двускатная (щипцовая) и четырехскатная (вальмовая) крыши

Произведите разметку, для этого отступите от края стены (крыши) или места стыка коньков и ребер (для вальмовой крыши) 150 мм., см. Рис.7. Выпилите проем в сплошном основании крыши. Ширина пропила (канала) должна быть шире толщины коньковой балки не менее чем на 40 мм. (по 20 мм. с каждой стороны), см. Рис.10.



Рис. 7

Т и Г - образные крыши

Начиная с длинного конька (Рис.8), произведите разметку, выпилите проем в сплошном основании крыши, предварительно отступив от края стены 150 мм.. На коротком коньке, выпилите отверстие (канал) отстоящий от пересечения коньков или ребер на 300 мм. Уложите коньковую вентиляцию.

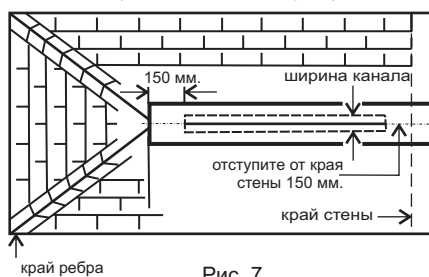

Рис. 8

Дымоход

Произведите разметку. Выпилите проем в сплошном основании крыши, предварительно отступив от края стены 150 мм. (см. Рис.9) и 300 мм. от дымохода (с каждой стороны). Уложите коньковую вентиляцию от края крыши к дымоходу.

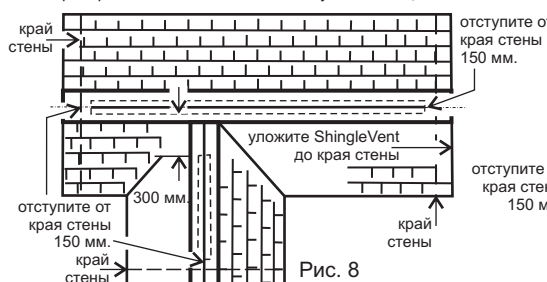

Рис. 9

(См. на обратной стороне)

ShingleVent® II

SHINGLE-OVER RIDGE VENT

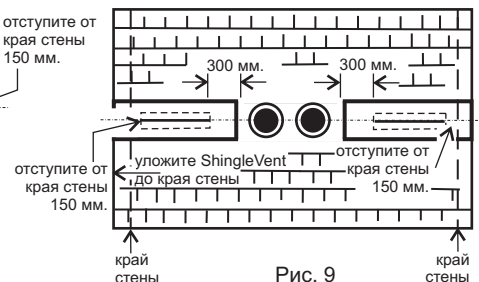
Инструкция по монтажу



Рис. 10 Крыша из стропильных ферм с коньковым брусом

Внимание: на крышах с крутым уклоном проверяйте правильность примыкания и фиксации элементов коньковой вентиляции



Рис. 11 Крыша с крутым уклоном (55°)

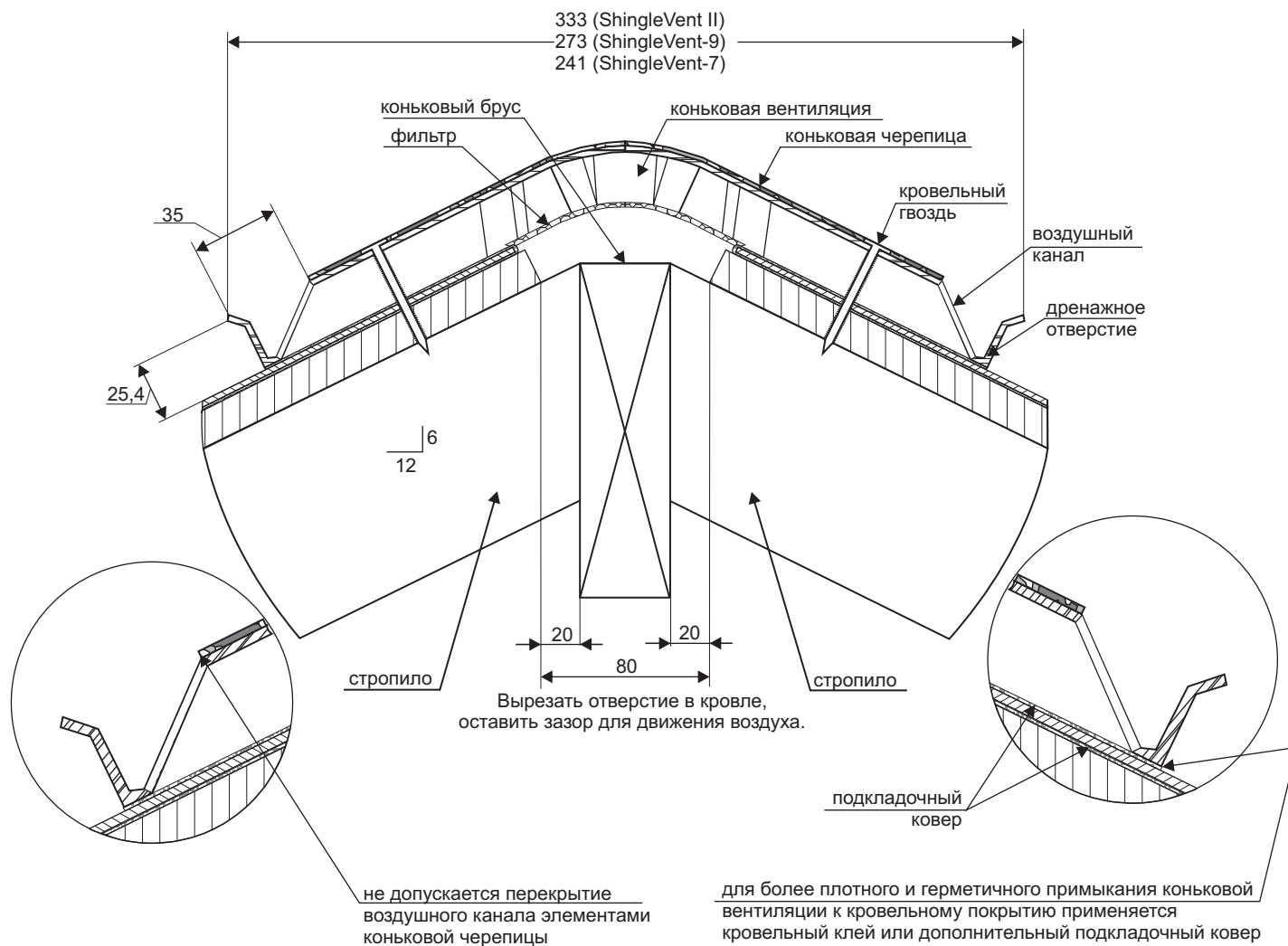
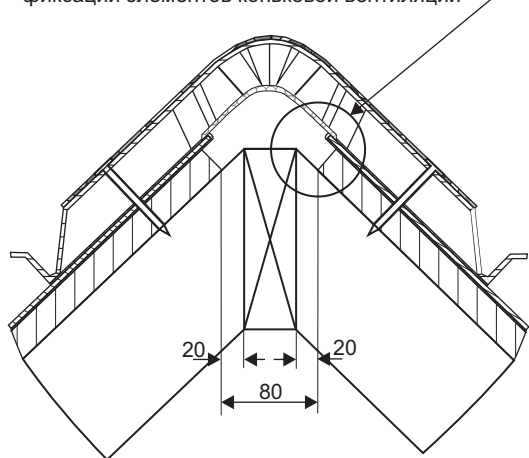
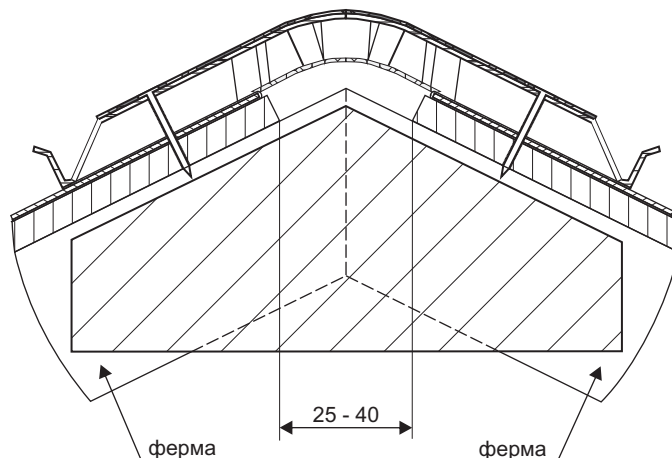

Рис. 12 Крыша из стропильных ферм

Внимание: Письменная гарантия на продукцию Air Vent распространяется в случае точного соблюдения требований инструкции по монтажу содержащихся в данном документе.